

Héricourt, le 24 octobre 2016

Lancement commercial du nouvel AAT® FULL ELEC (AUTONOMOUS AIRPORT TRANSPORTER) en mode tout automatique

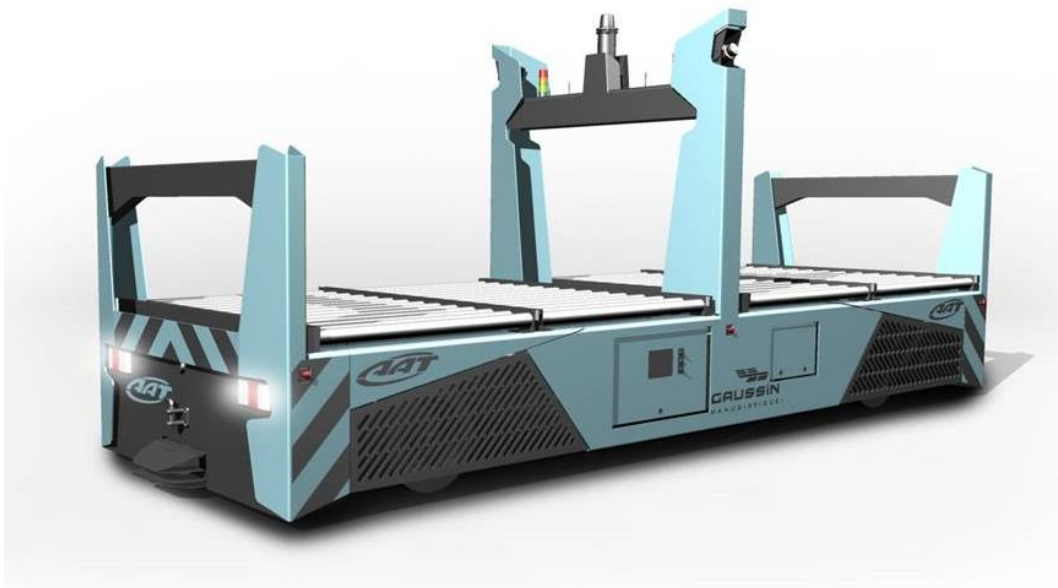

GAUSSIN SA (ALTERNEXT FR0010342329) annonce le lancement officiel de l'AAT® (AUTONOMOUS AIRPORT TRANSPORTER) en mode tout automatique. Le véhicule AAT est dédié à la manutention de conteneur cargo à bagages pour répondre à la demande du marché aéroportuaire mondial de véhicules autonomes.



AAT® FULL ELEC Type AGV (Tout automatique)

Pour rappel, l'AAT® FULL ELEC - **AUTONOMOUS AIRPORT TRANSPORTER** est un véhicule complet, tout électrique spécialement conçu pour déplacer des conteneurs de fret, des palettes et des bagages dans le domaine aéroportuaire lors du chargement ou déchargement des avions.

L'AAT® peut déplacer l'équivalent de 4 conteneurs en même temps pour une charge de 8 tonnes à une vitesse de 20 km / heure.

L'optimisation des modes de directions de l'AAT permet de réduire l'impact sur le génie civil.

L'arrivée de la version type véhicules autonomes répond au besoin essentiel de productivité favorisant un gain de temps dans le transfert des bagages et des containers cargo.

Grâce aux nouvelles technologies de batterie et du système de « biberonnage », le véhicule peut-être disponible 24h/24. Le biberonnage est le mode qui consiste à charger les batteries en temps masqué, dès que le véhicule est à l'arrêt ou pendant des séquences courtes et dédiées au cours de la journée.

Plusieurs avantages à cette solution

- La puissance sur le réseau électrique est moins importante
- Les batteries n'ont plus à être dimensionnées pour tenir une journée
- Gain de poids du véhicule
- Les plages de charge/décharge étant faibles, la durée de vie de la batterie est préservée
- L'investissement des batteries est moins important

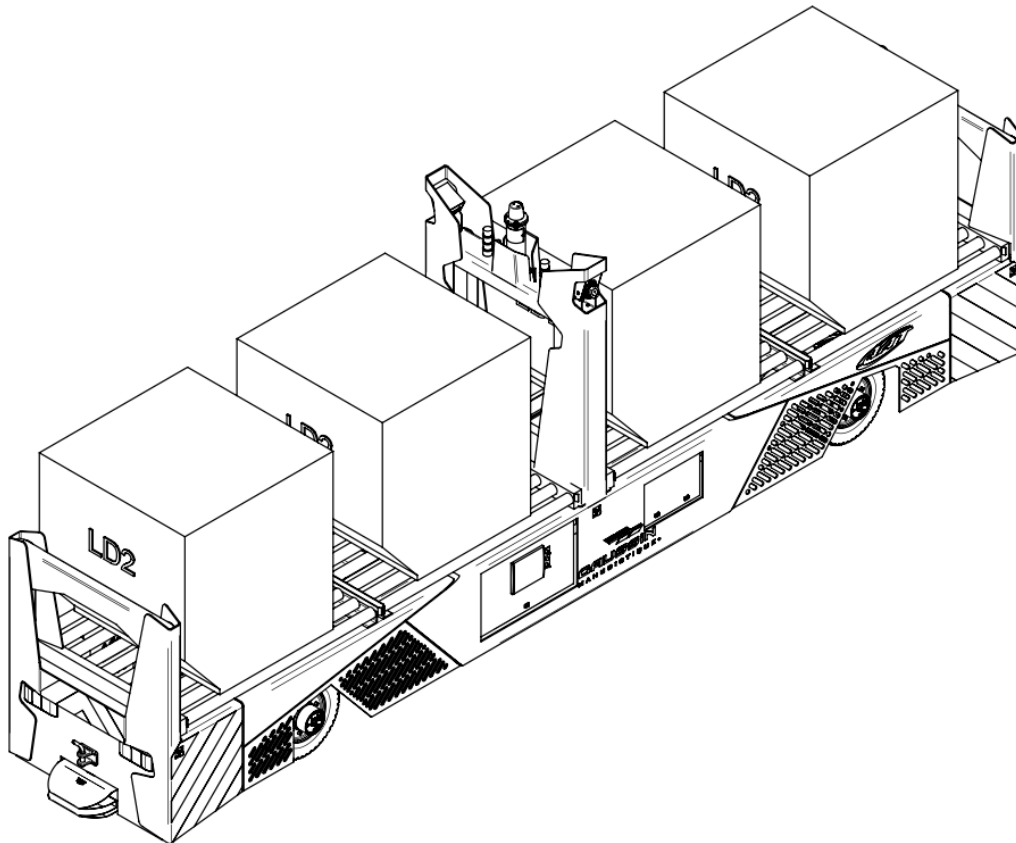

Performances de l'AAT

- **Capacité** 8 tonnes
- **Vitesse** 0 à 20 km/h (variable)
- **Autonomie** 24/24h
- **Batterie Lithium ion** Chargement par biberonnage (Option au Lithium Titanate)
- **Roues** Pneu Plein Souple (PPS) increvable (0 entretien)
- **Châssis** Equipé d'une table à rouleaux motorisés automatique

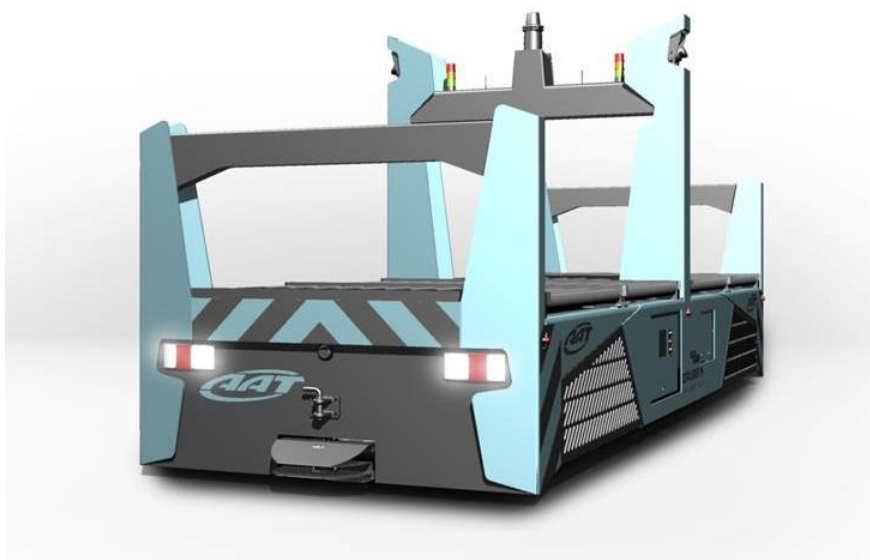

Grâce à l'expérience GAUSSIN dans le marché du transport de conteneur, de la gestion de flotte et de la manutention, l'AAT@ FULL ELEC répond parfaitement à la demande du client : améliorer les flux, économiser du temps, réduire les temps de transit des avions sur les aéroports, augmenter la productivité et être entièrement électrique.

Prochain rendez-vous

Publication des résultats du premier semestre 2016 → le 31 octobre 2016 (après Bourse)
Journées Portes-Ouvertes à Héricourt → le 15 novembre 2016

A propos de GAUSSIN

GAUSSIN MANUGISTIQUE® est spécialisée dans l'audit des process de manutention et la réalisation de systèmes sur roues pour la mise en place et le transport de charges lourdes, volumineuses ou délicates. Avec plus de 50 000 véhicules de manutention à travers le monde, GAUSSIN Manugistique bénéficie d'une forte notoriété sur quatre marchés en pleine expansion : l'Energie, le Transport, l'Environnement et les Matières Premières. GAUSSIN MANUGISTIQUE® est coté sur Alternext depuis le 16 juin 2010. Les actions GAUSSIN sont cotées, depuis le 20 juillet 2012, sur le groupe de cotation E2 (Offre au public), depuis l'obtention du Visa AMF n° 12-360 en date du 17/07/12 sur le Prospectus, disponible sans frais sur www.gaussin.com.



Contacts

GAUSSIN

Christophe Gaussin, invest@gaussin.com
+33(0)3.84.46.13.45

Ulysse Communication

Nicolas Daniels, ndaniels@ulyссе-communication.com
+33(0)6.63.66.59.22

Retrouver toute l'information GAUSSIN sur www.gaussin.com